

1023T

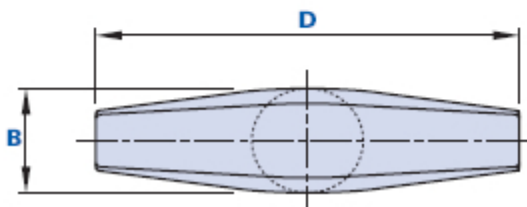

T - Griff mit Sackloch-Gewindebohrung

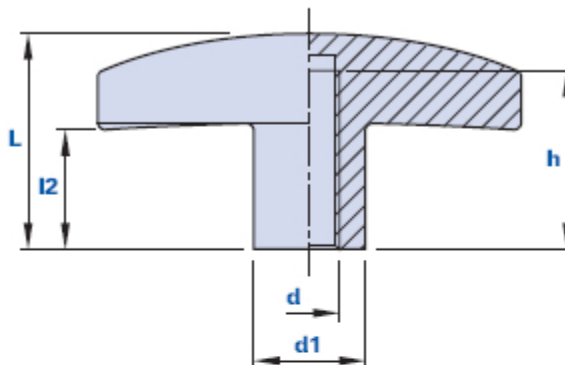

Code	Beschreibung	Abmessungen					Bohrung		Gewicht Gr.	Stock
		D	B	L	d1	L2	d	h		
1023T0000600	1023T M6	57	14	29	15	16	M6	24	10	-
1023T0000800	1023T M8	57	14	29	15	16	M8	24	9,5	-

Werkstoff

Technopolymer auf Polyamidbasis (PA).

Beständig gegen organische und anorganische chemische Stoffe wie Öle, Fette, Kraftstoffe, Lösungsmittel.

Farbe

Schwarz; satiniertes Finish.

Bei entsprechenden Stückzahlen auch andere Farben möglich.

Gewinde

Direkt in den Kunststoff eingeschnitten.

Verpackungseinheit

25 - 50 - 100 Stück.