

Handrad mit Instrumentenaufnahme

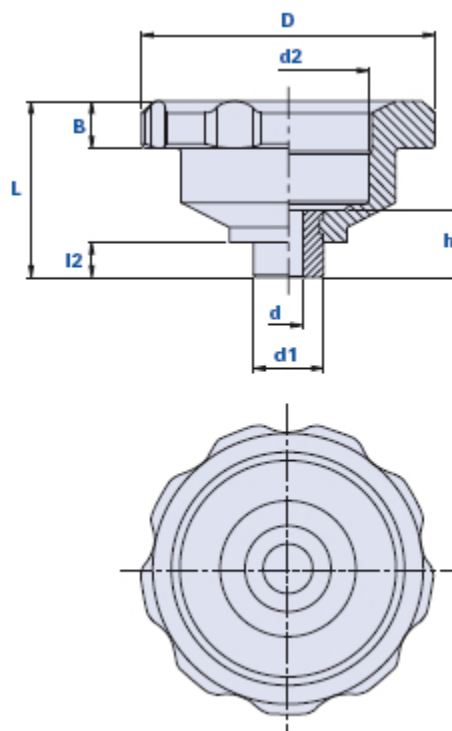

Code	Beschreibung	Abmessungen				Einsatz				Gewicht Gr.	Stock
		D	L	B	d2	dH7	h	d1	l2		
01DAE	DA/D.100/10	100	60	16	55	10	23	24	12	240	-
01DAF	DA/D.100/12	100	60	16	55	12	23	24	12	230	√
01DAN	DA/D.100/14	100	60	16	55	14	23	24	12	210	√
01DAP	DA/D.100/16	100	60	16	55	16	23	24	12	200	√

Werkstoff

Hochresistentes Duroplast auf Phenolbasis (PF).

Beständig gegen organische und anorganische chemische Stoffe wie Öle, Fette, Kraftstoffe, Lösungsmittel.

Farbe

Schwarz; Hochglanz- Finish.

Einsatz

Verzinkter Stahl mit Standard-Durchgangsbohrung, Toleranz H7.

Verpackungseinheit

Mindestbestellmenge 100 Stück, Verpackungseinheiten zu je 10 Stück.