

T - Griff mit Sackloch-Gewindebohrung

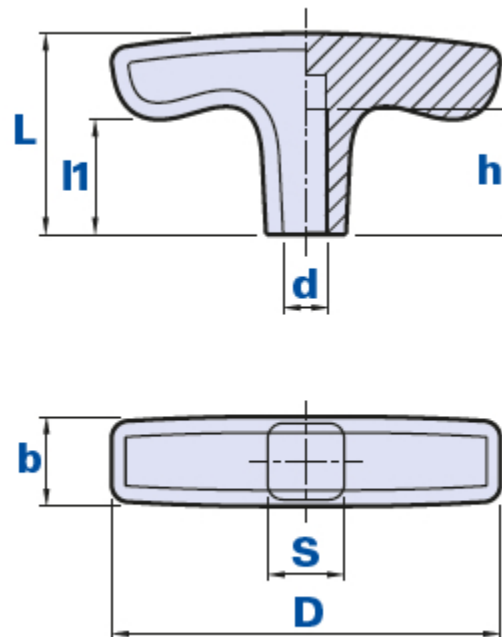

Code	Beschreibung	Abmessungen					Bohrung		Gewicht Gr.	Stock
		D	b	L	l1	s	d	h		
01MT55C	MT 55 M6	56	14	32	19	13x13	M6	18	14	-
01MT55D	MT 55 M8	56	14	32	19	13x13	M8	22	16	√
01MT67C	MT 67 M6	68	16	35	19	15X15	M6	18	18	-
01MT67D	MT 67 M8	68	16	35	19	15X15	M8	22	16	-
01MT80D	MT 80 M8	81	20	39	20	18X18	M6	22	25	-
01MT80E	MT 80 M10	81	20	39	20	18X15	M10	25	24	√
01MT80F	MT 80 M12	81	20	39	20	18X18	M12	28	22	√

Werkstoff

Technopolymer auf Polyamidbasis (PA). Beständig gegen organische und anorganische chemische Stoffe wie Öle, Fette, Kraftstoffe, Lösungsmittel.

Farbe

Schwarz; satiniertes Finish.

Bei entsprechenden Stückzahlen auch andere Farben möglich.

Gewinde

Direkt in den Kunststoff eingeschnitten.

Verpackungseinheit

25 - 50 - 100 Stück.