

## Rastbolzen

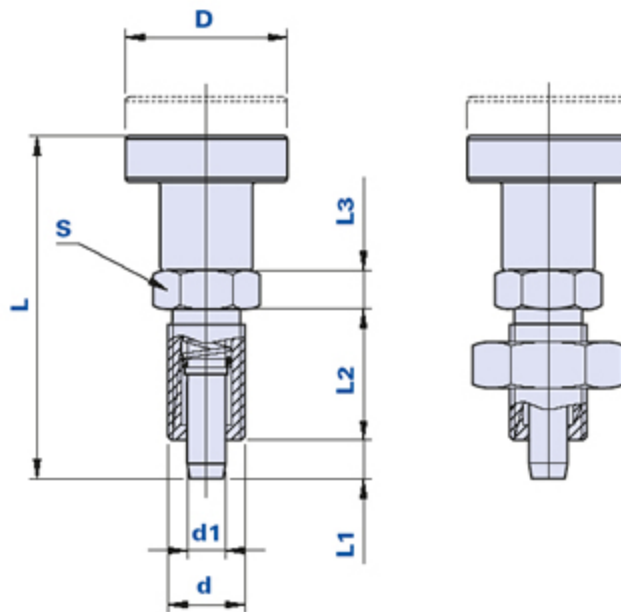

Cod. 021701

Cod. 021701-1

Code	Beschreibung	Abmessungen								Gewicht Gr.	Stock
		D	L	S	d	l1	l2	d1	L3		
0121701	TN716 D.5 M10x1	21	44	12	M10x1	5	17	5	5	17,1	√
0121701-1	TN716-1 D.5 M10x1	21	44	12	M10x1	5	17	5	5	24,7	√

### Werkstoff des Knopfes

Technopolymer auf Polyamidbasis (PA).

Beständig gegen organische und anorganische chemische Stoffe wie Öle, Fette, Kraftstoffe, Lösungsmittel.

### Werkstoff des Metallkörpers

Brüniertes Stahl. Sonderausführungen oder in Edelstahl auf Anfrage bei entsprechenden Stückzahlen.

### Werkstoff des Spitzen

Gehärteter, geschliffener und Brüniertes Stahl. Sonderausführungen oder in Edelstahl auf Anfrage bei entsprechenden Stückzahlen.

### Farbe des Knopfes

Schwarz; satiniertes Finish.

### Anwendung

In Ruheposition wird die Rotation oder Gleitung blockiert. Durch Ziehen des Knopfes wird sie freigegeben.

### Anmerkungen

Es empfiehlt sich, die Bohrung für die Spitze mit Toleranz H7 durchzuführen.

### Verpackungseinheit

10 - 50 - 100 Stück.