

## Flügelmutter mit Sackloch-Gewindebuchse

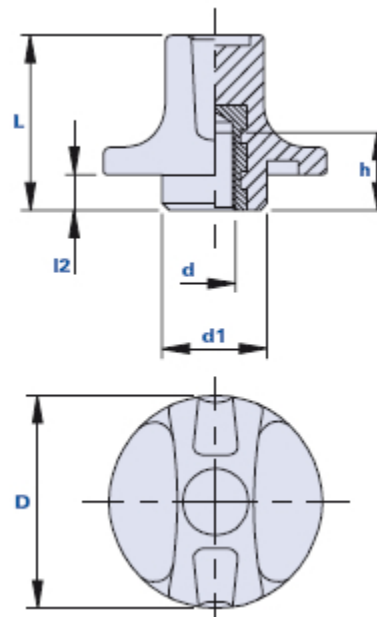

Code	Beschreibung	Abmessungen				Einsatz		Gewicht Gr.	Stock
		D	L	d1	l2	d	h		
01TNB25A	TNB25 M4	25	21,5	11,5	5	M4	8	8	-
01TNB25B	TNB25 M5	25	21,5	11,5	5	M5	8	8	√
01TNB25C	TNB25 M6	25	21,5	11,5	5	M6	8	8	√
01TNB32B	TNB32 M5	32	25	15	5	M5	11	13	-
01TNB32C	TNB32 M6	32	25	15	5	M6	11	14	√
01TNB32D	TNB32 M8	32	25	15	5	M8	11	16	√
01TNB40C	TNB40 M6	40	30	18	5	M6	16	29	√
01TNB40D	TNB40 M8	40	30	18	5	M8	16	29	√
01TNB40E	TNB40 M10	40	30	18	5	M10	16	29	√

### Werkstoff

Technopolymer auf Polyamidbasis (PA).

Beständig gegen organische und anorganische chemische Stoffe wie Öle, Fette, Kraftstoffe, Lösungsmittel.

### Farbe

Schwarz; satiniertes Finish.

Bei entsprechenden Stückzahlen auch andere Farben möglich.

### Einsatz

Messing.

Spezialeinsätze nach Zeichnung und/ oder aus Edelstahl auf Anfrage, bei entsprechenden Stückzahlen.

### Anmerkungen

Bei entsprechenden Stückzahlen Kundenanpassung mit Logo und/ oder Grafik möglich.

### Verpackungseinheit

25 - 100 - 200 Stück.

