

Dreiarmliges Handrad

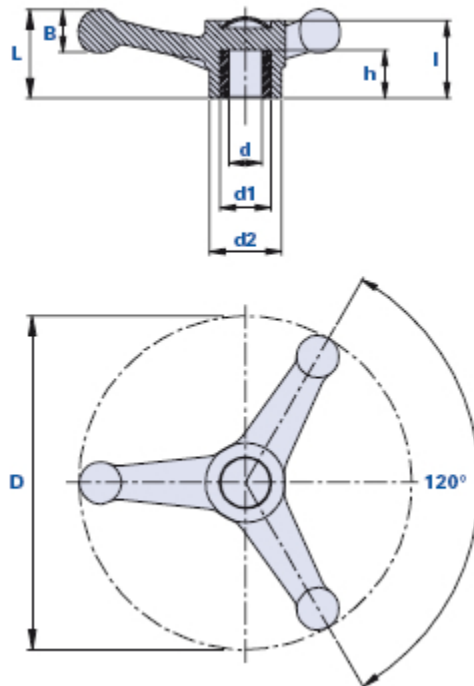

Code	Beschreibung	Abmessungen					Einsatz			Gewicht Gr.	Stock
		D	L	B	d2	l	dH7	h	d1		
01392E	TR 392/D.145/10	145	44	24	38	37	10	26	20	140	√
01392F	TR 392/D.145/12	145	44	24	38	37	12	26	20	140	√
01392H	TR 392/D.145/15	145	44	24	38	37	15	26	25	140	√
01392I	TR 392/D.145/16	145	44	24	38	37	16	26	25	141	√
01392L	TR 392/D.145/17	145	44	24	38	37	17	26	28	142	√
01392M	TR 392/D.145/18	145	44	24	38	37	18	26	28	144	√
01392N	TR 392/D.145/20	145	44	24	38	37	20	26	28	146	√
01492E	TR 492/D.180/10	180	48	24	39	37	10	26	20	200	√
01492H	TR 492/D.180/15	180	48	24	39	37	15	26	25	190	√
01492I	TR 492/D.180/16	180	48	24	39	37	16	26	25	180	√
01492L	TR 492/D.180/17	180	48	24	39	37	17	26	28	160	√
01492M	TR 492/D.180/18	180	48	24	39	37	18	26	28	166	√
01492N	TR 492/D.180/20	180	48	24	39	37	20	26	28	372	√
01382E	TR 382/D.220/10	220	64	30	39	48	10	38	20	228	√
01382H	TR 382/D.220/15	220	64	30	39	48	15	38	25	240	-
01382I	TR 382/D.220/16	220	64	30	39	48	16	38	25	250	√
01382L	TR 382/D.220/17	220	64	30	39	48	17	38	28	324	√
01382M	TR 382/D.220/18	220	64	30	39	48	18	38	28	342	√
01382N	TR 382/D.220/20	220	64	30	39	48	20	38	28	270	√
01382O	TR 382/D.220/22	220	64	30	39	48	22	38	28	280	-

Werkstoff

Technopolymer auf Polyamidbasis (PA).

Beständig gegen organische und anorganische chemische Stoffe wie Öle, Fette, Kraftstoffe, Lösungsmittel.

Farbe

Schwarz; satiniertes Finish.

Bei entsprechenden Stückzahlen auch andere Farben möglich.

Einsatz

Verzinkter Stahl mit Standard-Sackloch, Toleranz H7. Auf Anfrage auch mit durchgängigem Einsatz lieferbar.

Spezialeinsätze nach Zeichnung und/ oder aus Messing/ Edelstahl auf Anfrage bei entsprechenden Stückzahlen.

Kappe

Standard Kappe Farbe schwarz; auf Anfrage auch orangefarbig RAL 2004 erhältlich. Hochglanz- Finish.

Einpressmontage einfach zu entfernen .

Auf Anfrage Kundenanpassung mit anderen Farben, Logo und/ oder Grafik bei entsprechenden Stückzahlen möglich.

Anmerkungen

Auf Anfrage können, für kleine und mittlere Stückzahlen, Gewindebohrungen zur Befestigung des Handrads auf der Welle oder Keilnuten vorgenommen werden.

Verpackungseinheit

1 - 5 - 10 Stück.