

Indicador de nivel de aceite de cúpula

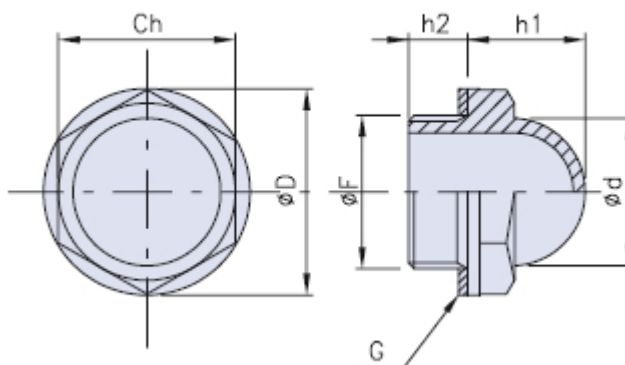

G = Empaquetadura de sellado



Código	Dimensiones							Stock
	F	Ch	D	d	h1	h2	Nm	
01LSB-38	G 3/8"	19	22	15	16	10	8-10	-
01LSB-12	G 1/2"	24	28	20	17	10	12-14	-
01LSB-34	G 3/4"	30	35	25	20	10	16-18	-
01LSB-1	G 1"	36	42	31	24	10,5	18-20	-

Material

Indicador de resina poliamídica transparente caracterizado por elevadas prestaciones mecánicas y óptima resistencia a los agentes químicos, aceites, carburantes y disolventes varios.

Empaquetadura de sellado con arandela plana de fibra sin amianto.

Descripción

Indicador de nivel de aceite transparente con conexión roscada, cuerpo hexagonal y visor abombado, para permitir la visibilidad incluso lateralmente.

Notas

Máxima presión de trabajo recomendada: 3 bar.

Evitar el contacto con alcohol en general, líquidos detergentes con alcohol, líquidos refrigerantes a altas temperaturas y agua caliente de más de 80° C.

Envase

1 - 50 - 100 piezas.