

Voyant de niveau d'huile à coupole

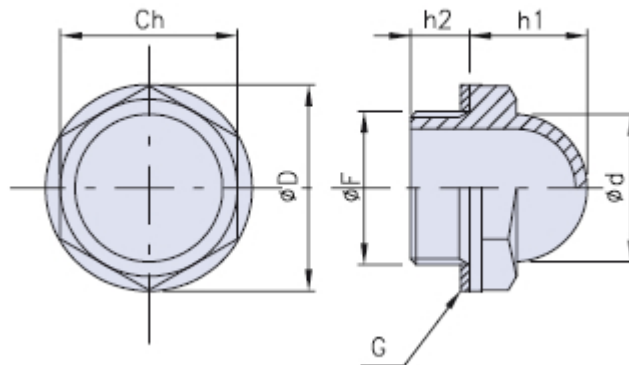

G= Joint d'étanchéité



Code	Dimensions							Stock
	F	Ch	D	d	h1	h2	Nm	
01LSB-38	G 3/8"	19	22	15	16	10	8-10	-
01LSB-12	G 1/2"	24	28	20	17	10	12-14	-
01LSB-34	G 3/4"	30	35	25	20	10	16-18	-
01LSB-1	G 1"	36	42	31	24	10,5	18-20	-

Matériau

Voyant en résine polyamidique transparente caractérisée par des performances mécaniques élevées et une excellente résistance aux agents chimiques, aux huiles, aux carburants et aux différents solvants.

Joint d'étanchéité à anneau plat en fibre exempte d'amiante.

Description

Voyant de niveau d'huile transparent avec embout fileté, corps hexagonal et viseur bombé, de façon à consentir une visibilité latérale aussi.

Notes

Pression maximale conseillée 3 bar.

Éviter le contact avec toute sorte d'alcool, les liquides détergents contenant des alcools, les liquides réfrigérants à hautes températures et l'eau chaude au-dessus de 80° C.

Emballage

1 - 50 - 100 pièces.