

1052F

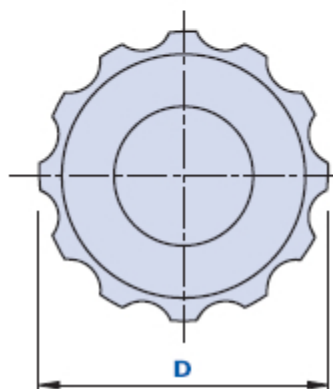

Manopola scanalata con boccola filettata cieca

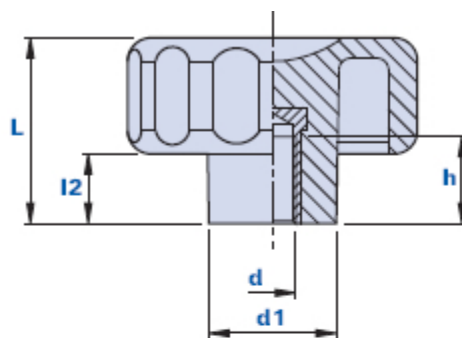
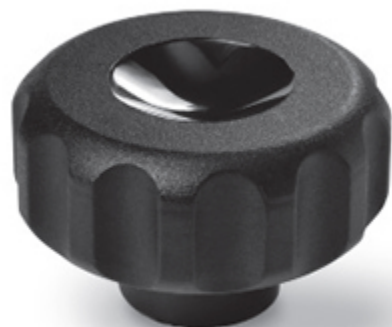

| Codice | Descrizione | Dimensioni | | | | Inserto | | Peso grammi | Stock |
|--------------|----------------|------------|----|----|----|---------|----|-------------|-------|
| | | D | L | d1 | l2 | d | h | | |
| 1052F2000400 | 1052F D.20 M4 | 20 | 15 | 12 | 7 | M4 | 9 | 4,2 | - |
| 1052F2000500 | 1052F D.20 M5 | 20 | 15 | 12 | 7 | M5 | 9 | 4,5 | - |
| 1052F2000600 | 1052F D.20 M6 | 20 | 15 | 12 | 7 | M6 | 9 | 5 | √ |
| 1052F3000500 | 1052F D.30 M5 | 30 | 19 | 16 | 7 | M5 | 9 | 10 | - |
| 1052F3000600 | 1052F D.30 M6 | 30 | 19 | 16 | 7 | M6 | 9 | 9,7 | √ |
| 1052F3000800 | 1052F D.30 M8 | 30 | 19 | 16 | 7 | M8 | 12 | 12,2 | - |
| 1052F4000600 | 1052F D.40 M6 | 40 | 27 | 19 | 11 | M6 | 14 | 19,2 | √ |
| 1052F4000800 | 1052F D.40 M8 | 40 | 27 | 19 | 11 | M8 | 17 | 21,5 | √ |
| 1052F4001000 | 1052F D.40 M10 | 40 | 27 | 19 | 11 | M10 | 17 | 22 | - |
| 1052F5000600 | 1052F D.50 M6 | 50 | 32 | 21 | 12 | M6 | 17 | 34 | - |
| 1052F5000800 | 1052F D.50 M8 | 50 | 32 | 21 | 12 | M8 | 17 | 35,7 | √ |
| 1052F5001000 | 1052F D.50 M10 | 50 | 32 | 21 | 12 | M10 | 17 | 43 | √ |
| 1052F5001200 | 1052F D.50 M12 | 50 | 32 | 21 | 12 | M12 | 17 | 38,2 | - |
| 1052F6000800 | 1052F D.60 M8 | 60 | 35 | 22 | 15 | M8 | 17 | 46,1 | - |
| 1052F6001000 | 1052F D.60 M10 | 60 | 35 | 22 | 15 | M10 | 17 | 47,6 | - |
| 1052F6001200 | 1052F D.60 M12 | 60 | 35 | 22 | 15 | M12 | 17 | 48,4 | - |
| 1052F7001000 | 1052F D.70 M10 | 70 | 39 | 27 | 16 | M10 | 25 | 66,2 | - |
| 1052F7001200 | 1052F D.70 M12 | 70 | 39 | 27 | 16 | M12 | 25 | 71,1 | - |
| 1052F7001400 | 1052F D.70 M14 | 70 | 39 | 27 | 16 | M14 | 25 | 78,4 | - |

| | | | | | | | | | |
|---------------------|----------------|----|----|----|----|-----|----|------|---|
| 1052F7001600 | 1052F D.70 M16 | 70 | 39 | 27 | 16 | M16 | 25 | 85 | - |
| 1052F8001000 | 1052F D.80 M10 | 80 | 42 | 30 | 17 | M10 | 25 | 82 | - |
| 1052F8001200 | 1052F D.80 M12 | 80 | 42 | 30 | 17 | M12 | 25 | 92,6 | - |
| 1052F8001400 | 1052F D.80 M14 | 80 | 42 | 30 | 17 | M14 | 25 | 106 | - |
| 1052F8001600 | 1052F D.80 M16 | 80 | 42 | 30 | 17 | M16 | 25 | 110 | - |

Materiale

Tecnopolimero a base poliammidica (PA). Resistente a sostanze chimiche organiche ed inorganiche quali oli, grassi, carburanti, solventi.

Colore

Nero finitura satinata.

Altri colori per adeguate quantità.

Inserto

Ottone. Inserti speciali a disegno e/o in ottone nichelato a richiesta, per adeguate quantità.

Confezione

1052F 20/30/40 : 25 - 100 - 200 pcs.

1052F 50/60/70 : 10 - 50 - 100 pcs.

1052F 80 : 1- 10 - 50 pcs.