

Maniglia a ripresa con boccola filettata

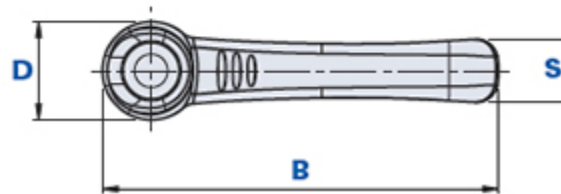
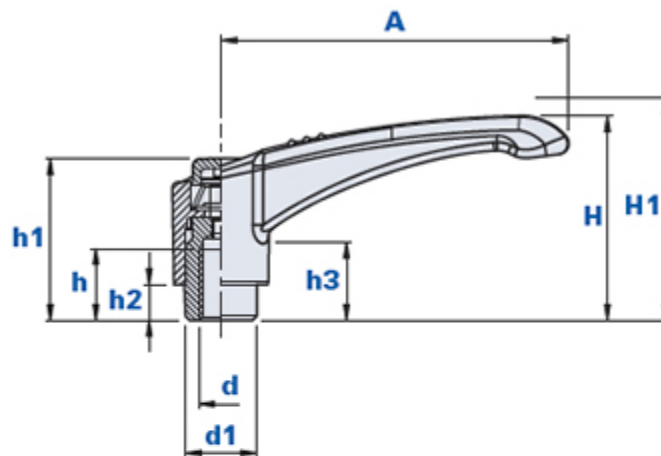

Come ordinare:

Esempio: maniglia cod. 01NHE45BO con pulsante di colore giallo = cod. 01NHE45BO-G

Pulsante nero: Cod. + N	Pulsante giallo: Cod. + G	Pulsante rosso: Cod. + R	Pulsante verde: Cod. + V	Pulsante bleu: Cod. + B	Pulsante aragosta: Cod. + A	Pulsante grigio: Cod. + GR
-----------------------------------	-------------------------------------	------------------------------------	------------------------------------	-----------------------------------	---------------------------------------	--------------------------------------

Codice	Descrizione	Dimensioni										Inserto		Peso grammi	Stock
		A	B	D	S	H	H1	h1	h3	d1	h2	d	h		
01NHE45BO...	NHE-B 45 M5	45	53	16	10,5	33,5	3	28,5	18	12	7	M5	12	22	-
01NHE45CO...	NHE-B 45 M6	45	53	16	10,5	33,5	3	28,5	18	12	7	M6	12	20	-
01NHE65CO...	NHE-B 65 M6	65	75	20	13,5	41	3,5	34	19	15	7,5	M6	14	24	√
01NHE65DO...	NHE-B 65 M8	65	75	20	13,5	41	3,5	34	19	15	7,5	M8	14	22	√
01NHE80DO...	NHE-B 80 M8	80	92	24	16,5	53	4,5	44	26	20	12	M8	20	41	√
01NHE80EO...	NHE-B 80 M10	80	92	24	16,5	53	4,5	44	26	20	12	M10	20	40	√
01NHE80FO...	NHE-B 80 M12	80	92	24	16,5	53	4,5	44	26	20	12	M12	20	39	√

Materiale leva ed elemento di serraggio

Tecnopolimero a base poliammidica (PA). Resistente a sostanze chimiche organiche ed inorganiche quali oli, grassi, carburanti, solventi.

Colore leva di serraggio

Nero, finitura satinata.
Altri colori per adeguate quantità.

Colore elemento di serraggio

Nero.

Boccola

Ottone. Insetti speciali a disegno a richiesta, per adeguate quantità.

Molla di richiamo

Acciaio brunito.

Pulsante coprivate

Tecnopolimero finitura satinata.

Colore standard aragosta RAL 2004. Altri colori disponibili: nero RAL 7021, giallo RAL 1021, rosso RAL 3020, verde RAL 6018, bleu RAL 5015, grigio RAL 7035.

Per adeguate quantità personalizzazione del pulsante con logo del cliente.

Confezione

10 - 50 - 100 pcs.