

Tappo di carico e sfiato, filettatura interna

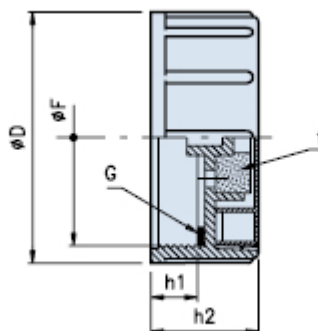

F = Filtro aria
G = Guarnizioni interna in gomma

Codice	Dimensioni				Stock
	F	D	h1	h2	
01TF-2	G 2"	67,5	15	30	-
01TF-60.2	M60x2	67,5	15	30	-

Materiale

Tappo in materiale termoplastico (Poliamide 66) caratterizzato da un'ottima resistenza meccanica alle basse e alte temperature stabilità dimensionale e resistenza agli urti.

Filtro aria in poliuretano espanso, grado di filtrazione 40 micron.

Guarnizione interna di tenuta piana in gomma sintetica (NBR) 70 shore.

Descrizione

Tappo di carico e sfiato con filetto interno per montaggio avvitato su bocchettoni filettati del diametro corrispondente.

Colore

Nero con coperchio rosso.

Note

I tappi sono forniti di serie con dicitura OIL. A richiesta disponibile anche in colore giallo con dicitura GASOIL o DIESEL.

Possibili personalizzazioni per adeguate quantità.

Confezione

1 - 50 - 100 pcs.